

Перв. примен.

Справ. №

Взам. инв. №

Инв. № дубл.

Подп. и дата

Инв. № подл.

				ЭИ.010.022 ЭЗ				
Изм.	Лист	№ докум.	Подп.	Дата	НВ-IGBT-380(1215)	Лит.	Масса	Масштаб
Разраб.	Гладышева					Лист	Листов	
Пров.	Беленький					ЗАО "ЭлектроИнтел"		
Т.контр.	Медведев							
Н.контр.								
Утв.	Гладышев							

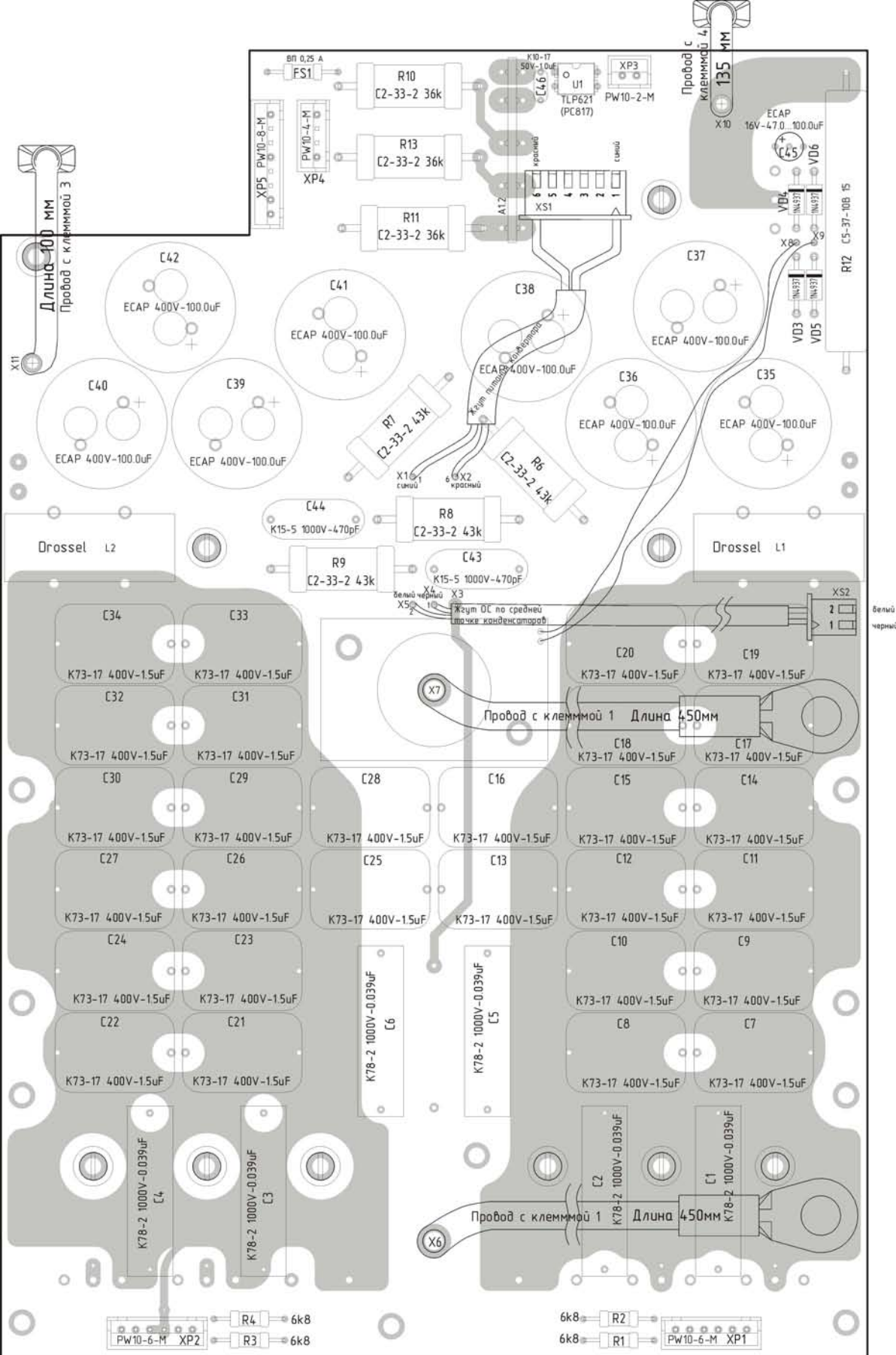

**ВД-253, ВД-315 СБ Плата инвертора
NB-IGBT-380 (1215)**

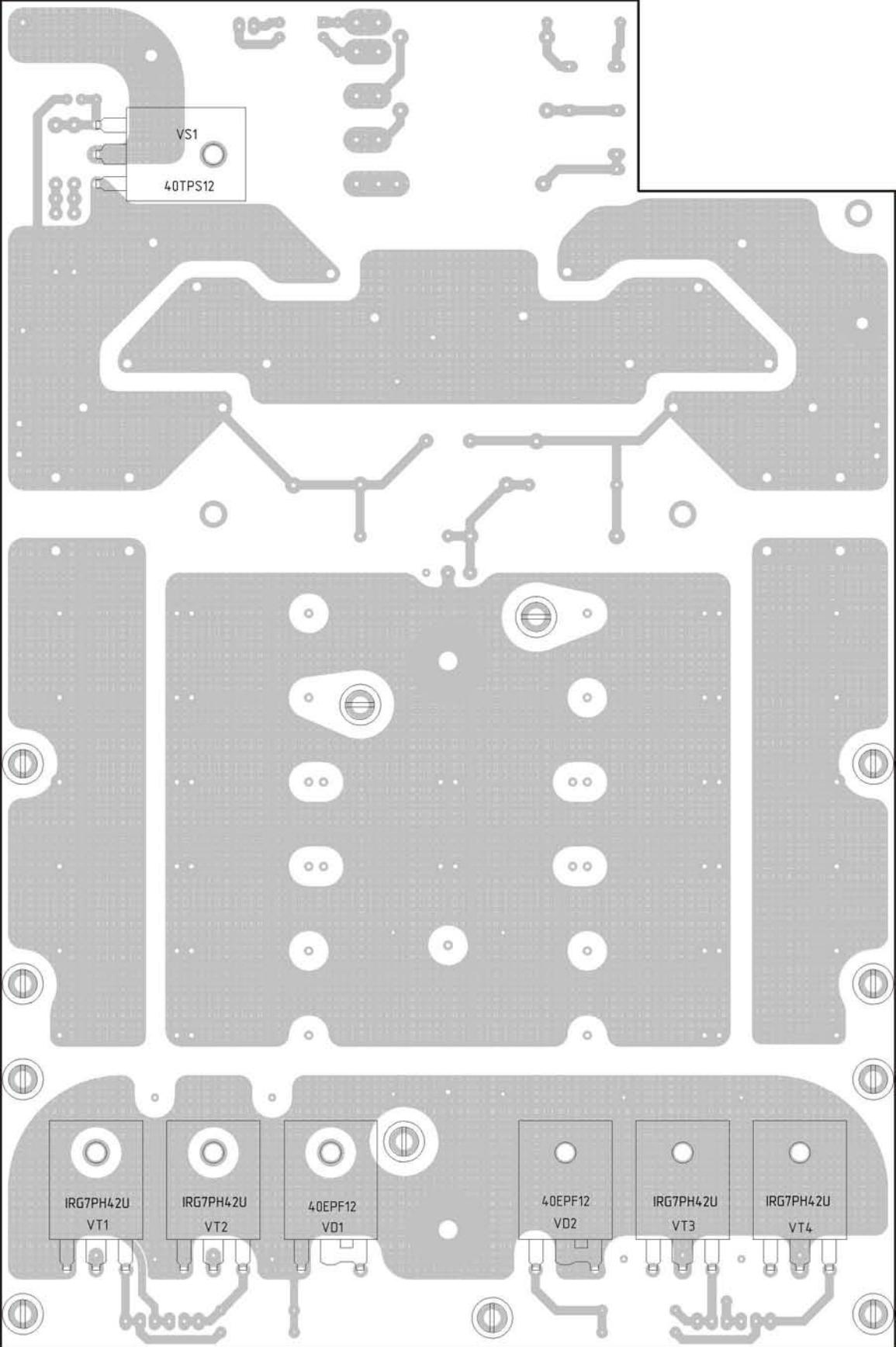

ВД-253, ВД-315 СБ Плата инвертора
НВ-IGBT-380 (1215)

ЭЭ ЭЭ010.023 ЭЭ

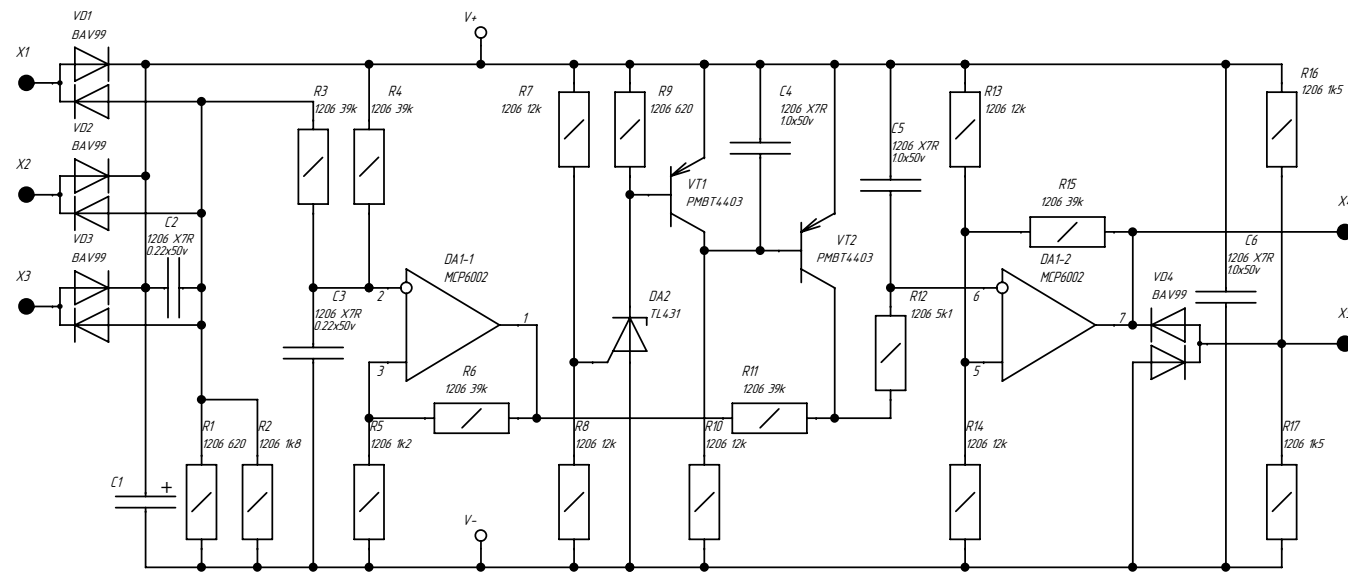

Перв. примен.

Справ. №

Подп. и дата

Инв. № дубл.

Взам. инв. №

Подп. и дата

Инв. № подл.

ЭЭ.010.023 ЭЭ

Изм.	Лист	№ докум.	Подп.	Дата	<p>Монитор питания 3-РН-М(1147)</p>	Лит.	Масса	Масштаб
Разраб.	Комарова							
Пров.	Беленький							
Т.контр.	Медведев					Лист	Листов	
Н.контр.						ЗАО "ЭлектроИнтел"		
Утв.	Гладышев				<p>Копировал</p> <p>Формат А3</p>			

3-PH-M(1147)

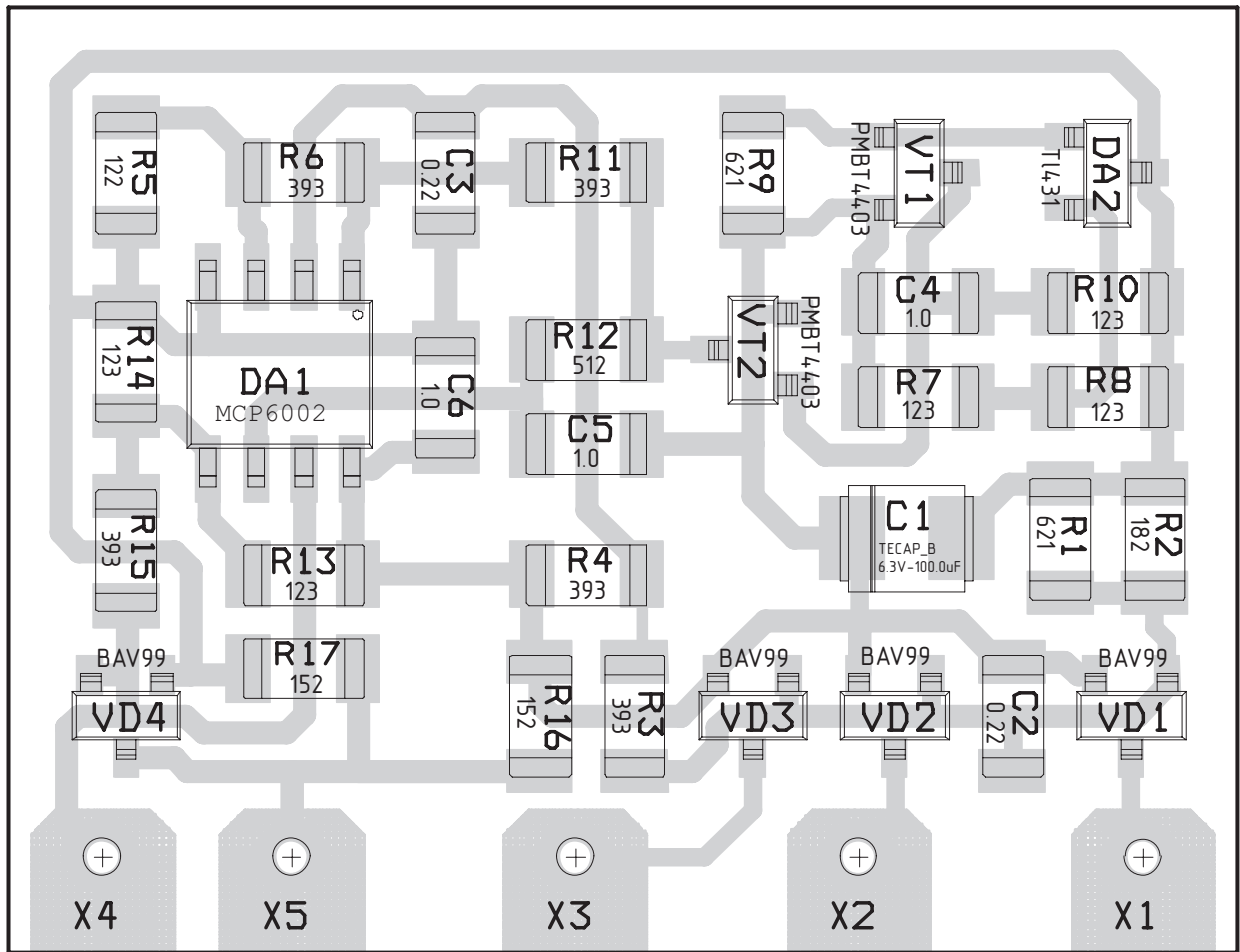

3-PH-M(1147)

